

CNP-1010 FRD



Vertikale Wickelmaschine mit Drehteller zur Verpackung von Produkten Form mit Stretchfolie.

Die Maschine kann vom Bediener mit Handhubwagen oder mit Gabelstapler beladen werden. Das Untergestell ist aus Rohren und elektrogeschweißtem Stahlblech gefertigt, dies gewährleistet die notwendige Festigkeit, um die durch die Drehung der Tellergruppe verursachten Kräfte aufzufangen und zu entlasten. Dank der gelochten Rohre kann die Maschine sowohl von vorne als auch von hinten angehoben werden. An der Tragkonstruktion befinden sich die Gehäuse für die Positionierung der Räder, die den Teller tragen. Die Räder sind mit Acetal in Glasfasermatrix überzogen, dies gewährleistet einen niedrigen Reibungskoeffizienten während der Bewegung des Tisches, erhöhte Stabilität der Maschine, sehr hohe Druckfestigkeit und maximalen Widerstand gegen mögliche Deformierungen. All dies garantiert bestmögliche Leistungen und einen geringen Verschleiß der beweglichen Teile des Tisches. Der Antrieb erfolgt durch eine Kette, um ein Rutschen zu vermeiden und eine absolut konstante Drehung zu gewährleisten.

CNP 1010 FRD – Drehtellermaschine zur Verpackung mit Stretchfolie

Hubschlitten	FRD: Folienzug über mechanische Bremse
Maschinen Spezifikationen	
Drehteller Durchmesser	1500 mm
Drehteller Rotationsgeschwindigkeit	4 - 10 UpM
Hubschlittengeschwindigkeit	1,4 – 4 m/min
Staplereinfuhrtaschen	Vorderseite und Rückseite
Stromanschluss	230 Volt 1 Ph – 50/60 Hz
Anschlussleistung	0,75 kW
Fixstop Drehteller in Ausgangsposition	STD
Drehteller Sanftanlauf und Stopp	STD
Paletten Spezifikationen	
Maximale Abmessung (LxB):	800 x 1200 mm
Maximale Wickelhöhe:	2200 mm
Maximales Ladegewicht	1200 kg
Folien Spezifikationen	
Maximaler Rollendurchmesser (D):	230 mm
Höhe Folienspule (h):	500 mm
Folien Stärke:	17-35 µm
Innendurchmesser Rollenkerne (d):	76 mm
Maximales Rollengewicht	20 kg

Maschinenkomponenten

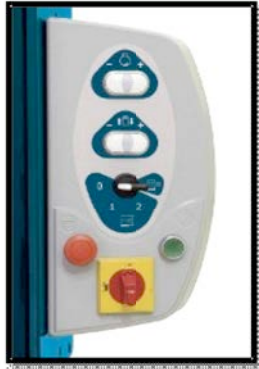

CNP-1010 FRD Steuerung und Display

Einstellungsmöglichkeiten:

- Anzahl der Kopf-, Fuß- und Verstärkungswicklungen
- Auf- und Abwärtsgeschwindigkeit des Hubschlittens
- Drehtellergeschwindigkeit



CNP-1010 Mast

Der Stahlmast ist aus kalt gebogenem Blech gefertigt und besitzt eine röhrenförmige Verbundstruktur, die ihm eine hohe Torsions- und Biegesteifigkeit verleiht und ihn damit widerstandsfähiger macht.

Im Inneren des Masts befindet sich die Kette, die die Auf- und Abwärtsbewegung zum Schlitten überträgt und so eine optimale Kontrolle der Wicklung garantiert.

Maximale Nutzhöhe: 2200 mm



Folienschlitten FRD

Schlitten mit mechanischer Bremse auf Umlenkrolle, der ständiges Strecken der Folie unabhängig vom Durchmesser der Folienrolle gestattet.

Das Bremssystem ist mit Schnellkupplungs- und Schnellauskuppungsvorrichtung ausgestattet, um die Verankerung der Folie am Palettenfuß zu erleichtern. Die Bremse wirkt auf die Gummirolle, um die Spannung der Wicklung regulieren zu können. Die zusätzlichen Metallrollen sind so positioniert, dass eine größere Folienumfang um die Bremsrolle herum garantiert wird.

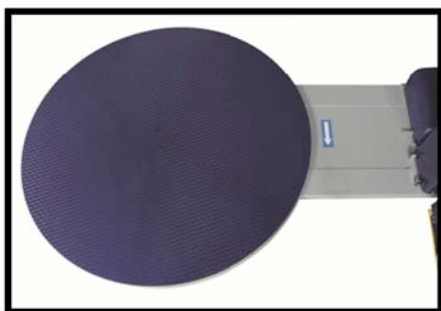

CNP-1010 Drehteller

- Anzahl Tellerräder: 6 (Paare)
- Tellerdurchmesser: 1500 mm
- Höhe des Untergestells: 73,5 mm
- Max. Produktabmessungen: 800 x 1200 mm
- Max. Tragfähigkeit: 1200 Kg.
- Tellerdrehgeschwindigkeit: 4-10 rpm
- Aufnahme mit Gabelstapler: vorne und hinten

Maschinendimensionen

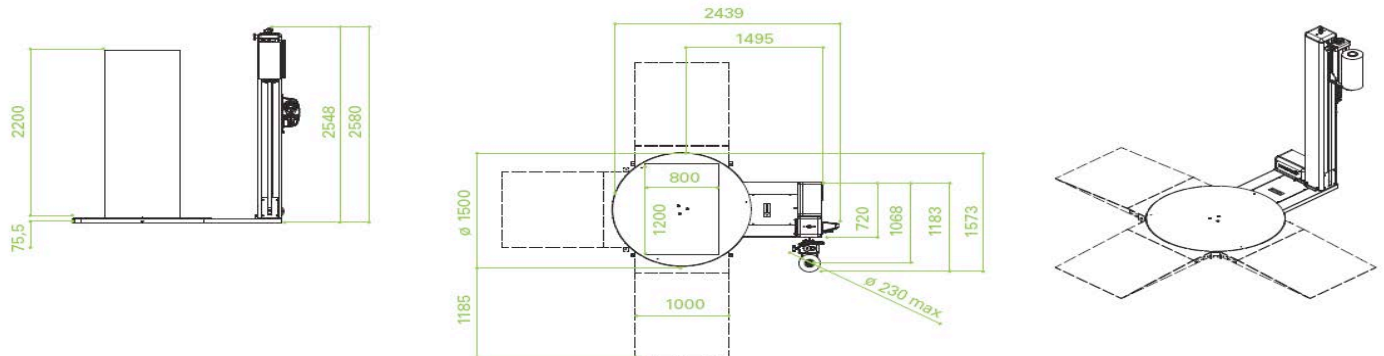

Maschinenoptionen

Optionen Drehteller

- Palettendurchmesser 1500 mm Tragkraft Drehteller 2000 Kg
- Palettendurchmesser 1650 mm
- Motorhaube
- Rampe für Durchmesser 1500 mm
- Verlängerte Auffahrrampe für Drehteller 1500 mm
- Verlängerte Auffahrrampe mit waagrechter Fläche für Drehteller 1500 mm
- Rampe für Durchmesser 1650 mm
- Verlängerte Auffahrrampe für Drehteller 1650 mm
- Verlängerte Auffahrrampe mit waagrechter Fläche für Drehteller 1650 mm
- Einbaurahmen (D=1500 mm) für Bodenmontage
- Einbaurahmen (D=1650 mm) für Bodenmontage
- Rahmen zum Anheben vom Boden D=1500 mm
- Rahmen zum Anheben vom Boden D=1650 mm

Optionen Mast

- Mast für Palettenhöhe H=2400 mm

Optionen Hubschlitten

- Fotozelle zur Erfassung Schwarzer/dunkler Produkte